

ICS 23.020.30
J 74



中华人民共和国国家标准

GB/T 26468—2011

GB/T 26468—2011

承压设备带压密封夹具设计规范

Generic specification for online leaksealing clamps of pressure equipment

中华人民共和国
国家标准
承压设备带压密封夹具设计规范
GB/T 26468—2011

*

中国标准出版社出版发行
北京复兴门外三里河北街16号
邮政编码:100045

网址 www.spc.net.cn

电话:68523946 68517548

中国标准出版社秦皇岛印刷厂印刷
各地新华书店经销

*

开本 880×1230 1/16 印张 2.25 字数 59 千字
2011年10月第一版 2011年10月第一次印刷

*

书号: 155066·1-43488 定价 33.00 元

如有印装差错 由本社发行中心调换

版权专有 侵权必究

举报电话:(010)68533533

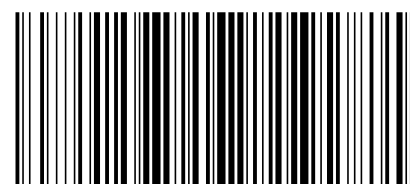

GB/T 26468-2011

2011-05-12 发布

2011-12-01 实施

中华人民共和国国家质量监督检验检疫总局
中国国家标准化管理委员会 发布

B.5 三通夹具增强密封结构

B.5.1 O形圈整体加工式三通夹具密封结构

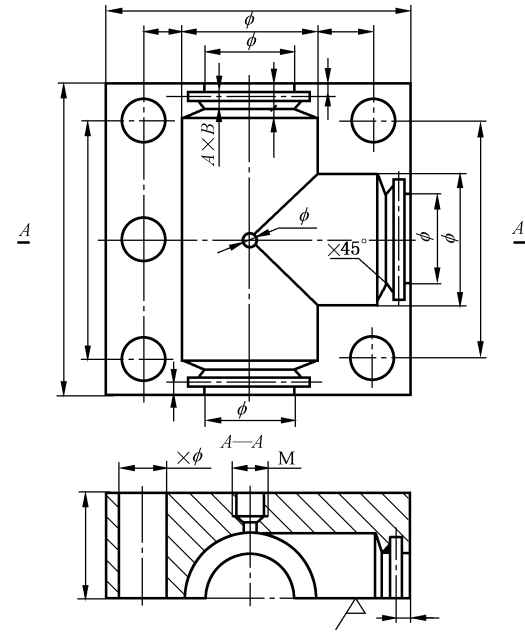

A—槽宽；
B—槽深。

图 B.12 O形圈整体加工式三通夹具密封结构

B.5.2 O形圈焊接三通夹具密封结构

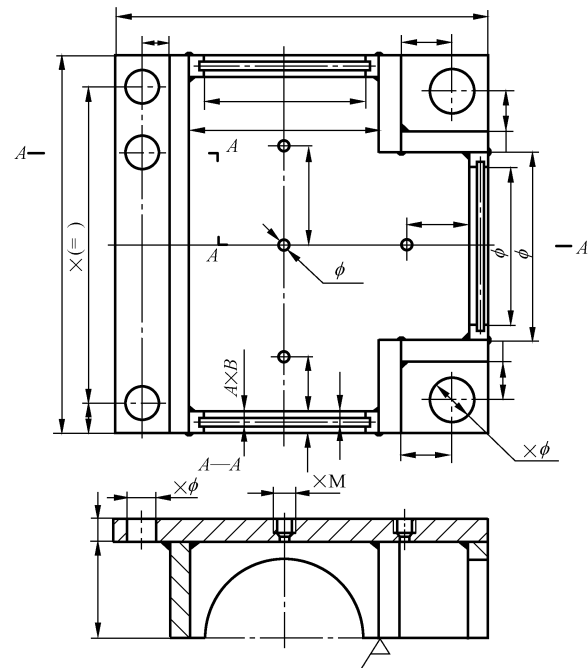

A—槽宽；
B—槽深。

图 B.13 O形圈焊接三通夹具密封结构

目 次

前言	III
引言	IV
1 范围	1
2 规范性引用文件	1
3 术语和定义	1
4 符号	3
5 夹具设计准则	4
6 夹具结构设计	4
7 材料选择	7
8 夹具计算	7
9 夹具密封结构设计	9
10 注剂孔结构	9
11 夹具制作	10
附录 A (资料性附录) 变异夹具结构	11
附录 B (资料性附录) 夹具增强密封结构	21

B.4 弯头夹具增强密封结构

B.4.1 O形圈整体加工式弯头密封结构

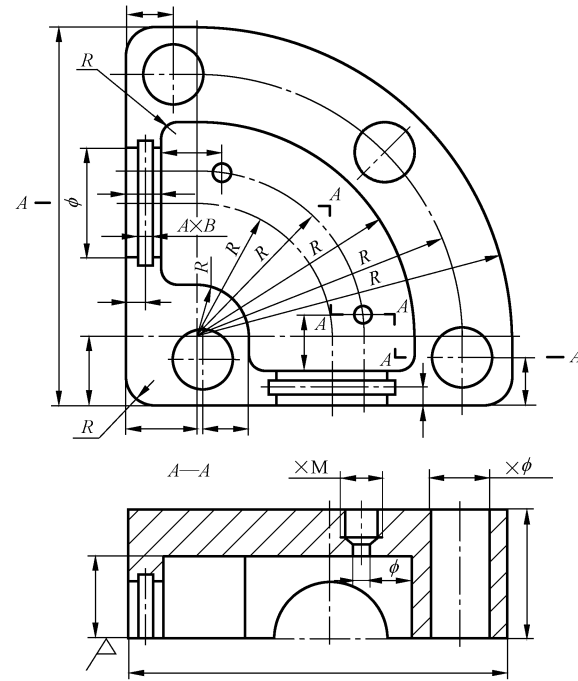

A——槽宽；
B——槽深。

图 B.8 O形圈整体加工式弯头密封结构

B.4.2 O形圈焊接式弯头夹具密封结构

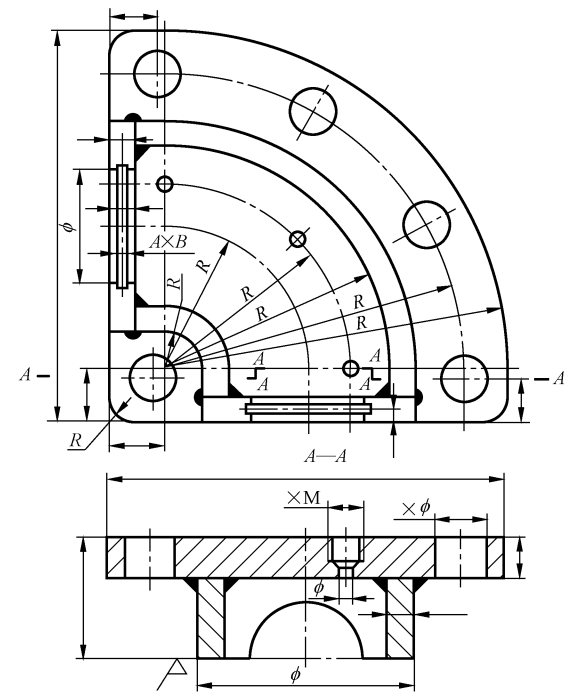

A——槽宽；
B——槽深。

图 B.9 O形圈焊接式弯头夹具密封结构

前 言

本标准的附录 A、附录 B 为资料性附录。

本标准由全国锅炉压力容器标准化技术委员会(SAC/TC 262)提出并归口。

本标准负责起草单位：天津翔悦密封材料有限公司。

本标准参加起草单位：吉林化工学院带压密封中心、天津大学化工学院、天津江达扬昇密封制造有限公司、甘肃金环堵漏技术开发公司、合肥通用机械研究院。

本标准主要起草人：胡忆洧、赵庆远、赵忠祥、王扬昇、匡建钊、段成军。